

スラブ・中間スラブ AM_SB,AM_SBM(CM_SB-I,CM_SBM-I)

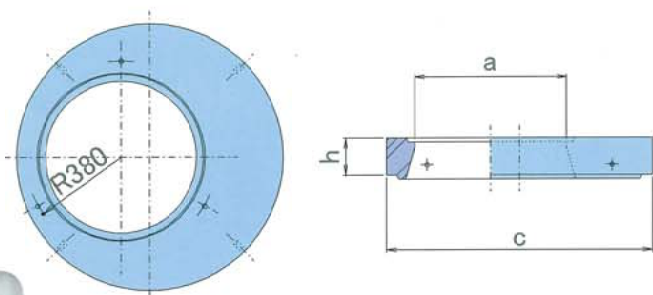

部材		寸法	単位:mm				
			a	c	h	有効高さ	質量 kg
スラブ	0号	AM0SB	600	900	145	150	121
	1号	AM1SB	600	1050	145	150	210
	2号	AM2SB	600	1400	195	200	619
中間スラブ	3号	AM3SB	600	1750	195	200	1060
	4号	AM4SBM	900	2120	295	300	2200
	5号	AM5SBM	900	2580	295	300	3420

直壁A AM_SA(CM_S-I,CM_S-II) おどり場の付いた直壁です。

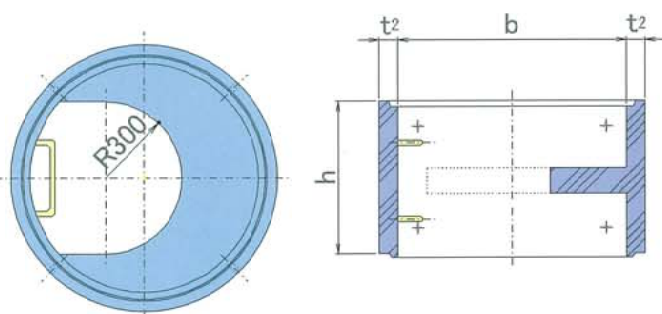

部材		寸法	単位:mm				
			b	h	t ₂	有効高さ	質量 kg
直壁A I種	1号	AM1SA60	900	600	75	600	420
	2号	AM2SA60	1200	600	100	600	795
	3号	AM3SA60	1500	600	125	600	1290
	4号	AM4SA90	1800	900	160	900	2900
	5号	AM5SA90	2200	900	190	900	4360
直壁A II種	1号	AM1SA60 II	900	600	100	600	544
	2号	AM2SA60 II	1200	600	125	600	960
	3号	AM3SA60 II	1500	600	150	600	1490
	4号	AM4SA90 II	1800	900	160	900	2900
	5号	AM5SA90 II	2200	900	190	900	4360

直壁B AM_SBC(CM_S-I,CM_S-II) 現場打ちマンホールと連結できる直壁です。

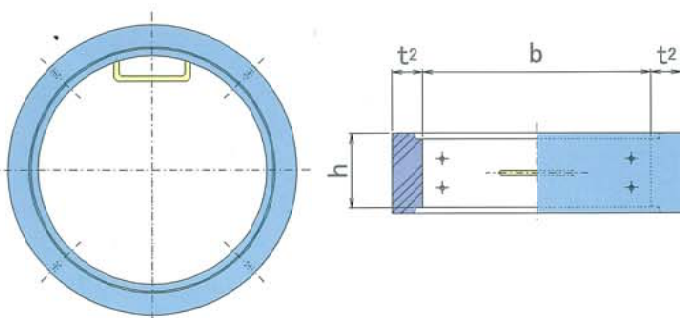

部材		寸法	単位:mm				
			b	h	t ₂	有効高さ	質量 kg
直壁B I種	1号	AM1SBC30	900	315	120	300	286
	2号	AM2SBC30	1200	315	180	300	586
	3号	AM3SBC30	1500	315	220	300	898
直壁B II種	1号	AM1SBC30 II	900	315	120	300	286
	2号	AM2SBC30 II	1200	315	180	300	586
	3号	AM3SBC30 II	1500	315	220	300	898